

PRIMER PROCES VEJLEDNING – UDSKIFTNING AF AUTORUDER

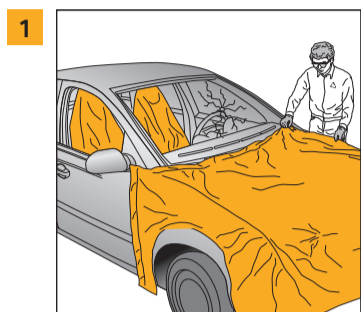

- Anvend personlige værnemidler
- Beskyt udsatte områder
- Anvend sædeovertræk

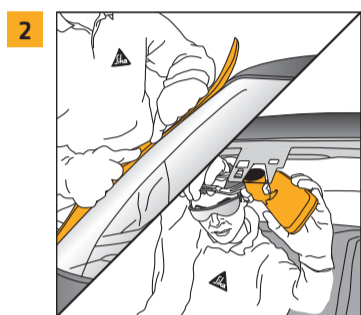

- Fjern forsigtigt lister og tilbehør
- Fjern forsigtigt bakspejl, sensorer og kameraer relateret til ADAS systemet

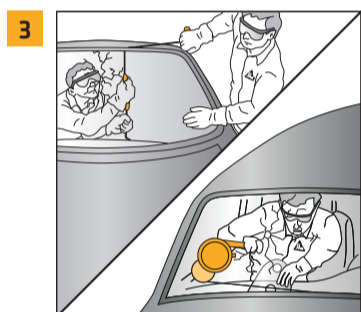

- Skær den beskadigede rude ud med en elektrisk kniv, skæretråd eller en kold kniv
- Fjern alt snavs med en støvsuger eller en børste

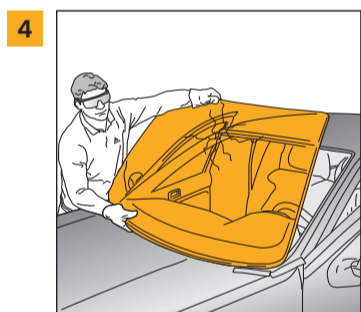

- Fjern den beskadigede rude

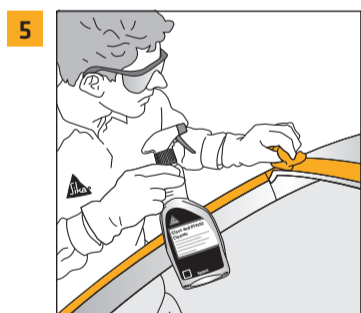

- Fjern rester med en støvsuger eller en børste
- Rens hele karosserikanten rundt med Sika Cleaner-G+P og papir
- Sørg for at overfladen er helt tør og uden restflugt inden næste step

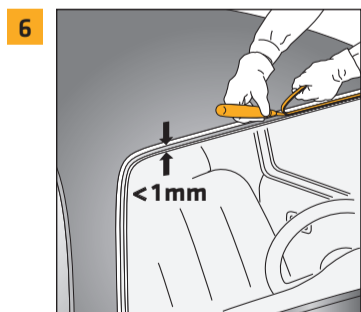

- Skær den resterende limkant jævnt af
- Den resterende limkant skal være under 1 mm før det er sikkert at påføre ny rudelim

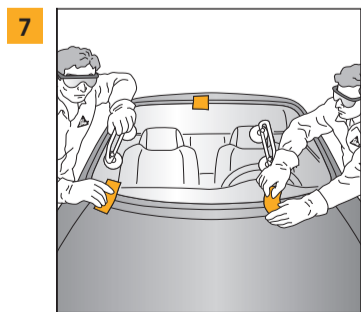

- For at sikre en hurtig og præcis installation af den nye rude, anbefales det at ruden prøvemonteres



- Rengør den nye rude med Sika® Cleaner G+P og skrub grundigt den keramiske kant
- Ved urenheder, skrubbes den keramiske kant med en Sika® Cleaner PCA
- Tør ruden af med papir

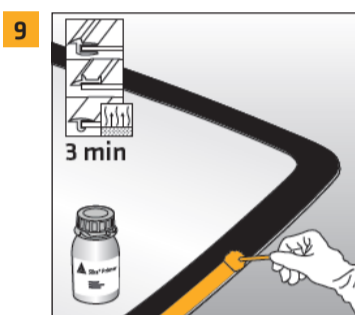

- Påfør Sika® Primer-507 med ny Sika® Cleaner PCA
- Påfør Sika® Primer-507 hvor limen skal være
- Luk dåsen tæt efter brug
- Overhold afdampningstid på min. 3 minutter



- Dæk mindre skader i lakken med Sika® Primer-507
- Luk dåsen tæt efter brug
- Overhold afdampningstid på min. 3 minutter
- Ved større områder kontakt en autolakerer, eller tjek producentens specifikationer

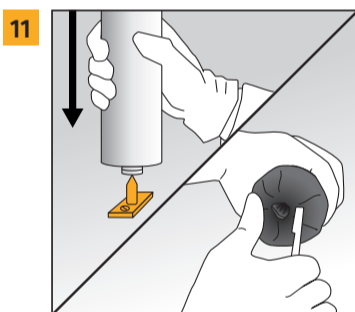

- Patron åbnes ved at gennembryde membranen i åbningen
- Pose åbnes ved at gennembryde posen ved siden af klipsen
- Ved PowerCure placeres den i dispenseren – behøves ikke manuel åbning

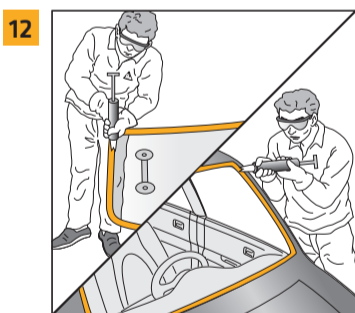

- Brug en "V" formet dyse der har samme højde som karosserikanten
- Påfør limen med en "V" formet dyse på enten den frisk afskårne limkant eller på rudens keramiske kant
- Det er vigtigt, at limen rammer både den primede overflade på den keramiske kant og den frisk afskårne limkant på bilens karosseri

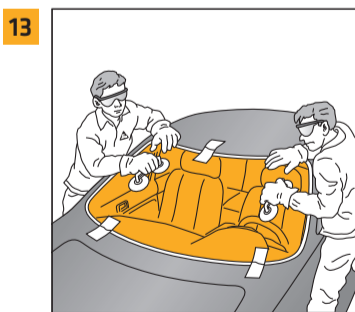

- Monter ruden, indenfor limens åbningstid
- Bemærk åbningstiden kan være markant kortere ved høje temperaturer

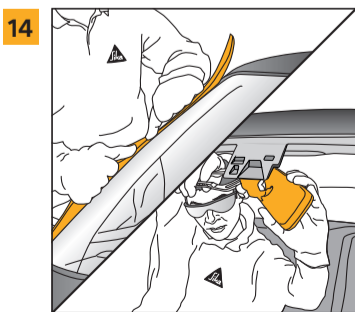

- Monter lister og tilbehør mm. så de sidder korrekt
- Kontroller at alle kapper under motorhjelmene sidder fast og monter viskerne
- Monter bakspejl og kontroller, at alle ADAS relaterede sensorer og kameraer virker korrekt

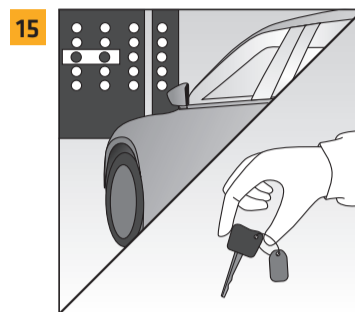

- Udfør ADAS kalibrering iht. bilproducentens forskrifter
- Noter alle batch numre på arbejdskortet, for fuld sporbarhed
- Fuldfør papirarbejdet og giv nøglerne tilbage til kunden efter "minimums-kør-væk tiden" er opnået



OVERFLADE

FORBEHANDLINGS-PROCES

Floatglas glas og glas med keramisk kant^a

●

Frisk afskåret lim *

- / ● Valgfri

Ridser til bart metal < 5 cm²

●

Ridser til bart metal < 150 cm²

●●

Intakt original maling

●

Reparationsmaling (efter komplet hærdning af malingen)^b

●

PVC/RIM indkapsling, præ-påført lim^b

●

Præ-påført OEM primer

●

PC/PMMA glas^c

●

● Sika® Primer-507

* Indenfor 2 timer

^a Ruden skal være fri for snavs og støv. Forurening skal fjernes med Sika® Cleaner G+P og skrubning med Sika® Cleaner PCA

^b Skrub overfladen med Sika® Cleaner PCA

^c Beskyttelsesfilm skal fjernes før brug, skrub overfladen (UV-beskyttelse er påkrævet)

Ruder uden keramiske kant, behøver passende UV-beskyttelse.

Læs altid gældende datablade før brug.
Sikas salgs- og Leveringsbetingelser er gældende.

www.sika.dk/auto

BUILDING TRUST

