

SORT-PRIMER-FRI PROCES

UDSKIFTNING AF AUTORUDER

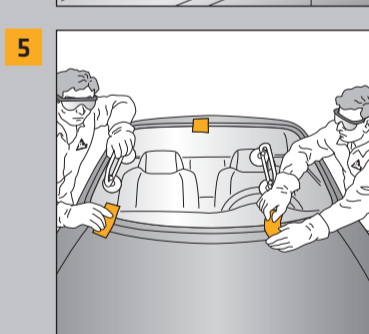
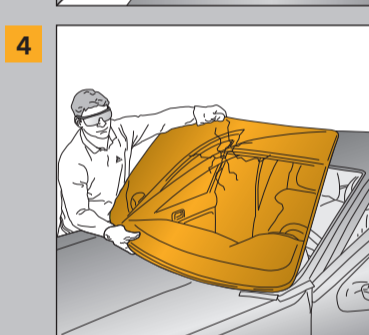
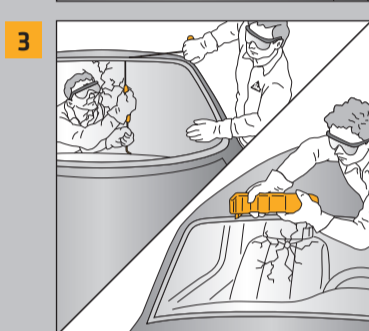
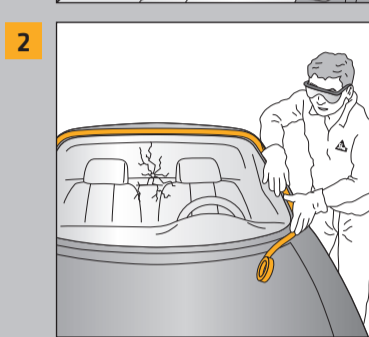
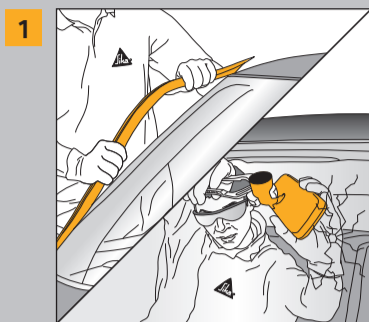

1 ■ Afmonter alle dæklister.

2 ■ Afdæk alle false/åbninger med afdækningstape.

3 ■ Skær den beskadigede forrude fri med skæretråd eller kniv.

4 ■ Fjern den beskadigede forrude.

5 ■ Prøvemonter den nye forrude og kontroller pasformen.

6 ■ Rengør den nye rude med Sika Cleaner G+P.

7 ■ Påfør Sika® Aktivator PRO på den nye forrudes limflader.

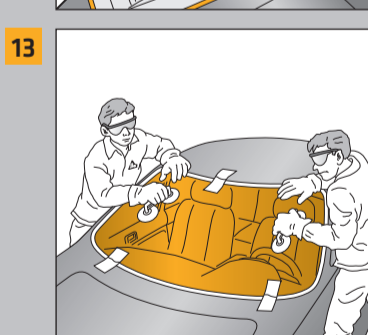
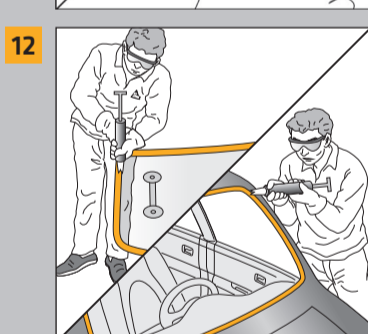
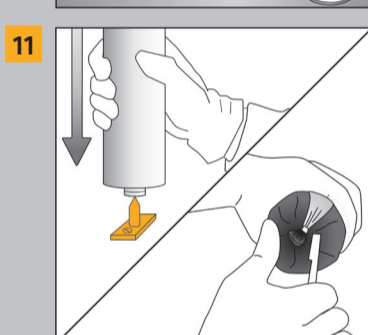
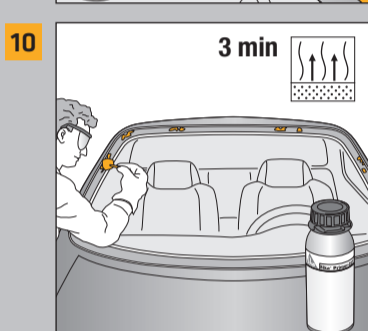
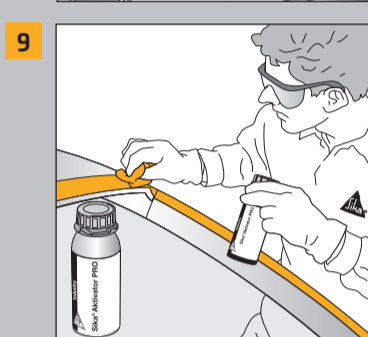
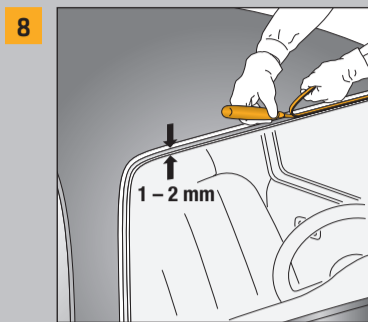

8 ■ Skær den resterende limkant ned til 1 - 2 mm.

9 ■ Rens falsen og den resterende limkant med Sika® CleanGlass og aktiver limkanten med Sika® Aktivator PRO.

10 ■ Dæk mindre skader på lakken med Sika® Primer-207. Ved større områder kontakt værkstedet eller følg bilproducentens anvisninger.

11 ■ Åbn patronen eller posen.

12 ■ Påfør limen med en trekantsdyse på ruden eller i falsen.

13 ■ Forruden skal placeres inden for limens åbentid.

14 ■ Genmonter pyntelister og dæklister.



OVERFLADE

Float glas og keramisk kant ^a
 Ridser til bart metal < 5 cm²
 Ridser til bart metal 5 cm² til 150 cm²
 OEM-intakt ^d
 Reparatursmaling (efter fuld hærkning af maling). ^{b d}
 PVC & RIM indstøbning ^b
 Frisk afskåret lim ^d
 Præ-påført lim ^b
 Polycarbonate ^c
 PMMA ^c

- Sika® Primer-207
- Sika Aktivator PRO

SORT-PRIMER-FRI PROCES

●
 ● ●
 ●
 ●
 ● ●
 ●
 ●
 ●

Ruder uden keramisk kant behøver passende UV-beskyttelse.

- a) Glasset skal være fri for skidt og støv. Eventuel forurening skal fjernes med eksempelvis Sika Cleaner PCA.
- b) Skrub overfladen med fin skurenylon.
- c) Skrub limfladen med fin skurenylon for at fjerne evt. coating.
- d) Alternativt kan Sika Aktivator-309 P anvendes.

Vores seneste salgsbetingelser er gældende.
 Læs venligst gældende tekniske datablade før anvendelse af produkter.

www.sika.dk

BUILDING TRUST



Forbehold for trykfejl

© Sika Danmark A/S - 10.2018 - SWS